



# 萩っ子わくわくプロジェクト

めい・あさひ・りな・あすか



## 活動内容

8月11日に萩明倫館でイベント開催！！



## お世話になった人

和泉宏さん/Waku② BASEのスタッフ方



# アイス作りイベント 🍦

廣中 芽泉



# 📌 プロジェクトに参加した経緯

- 同年代の子が様々なことに挑戦している驚き 🤔
- 小学校教師になりたいという思い



子供に向けてイベントを開催したい！

一人で開催するのは  
不安… 😞

アワプロに参加  
しよう！



# 📌 イベント内容

身近なものを使ってアイス🍦orシャーベット🍧作り

## 📌 お客様の流れ

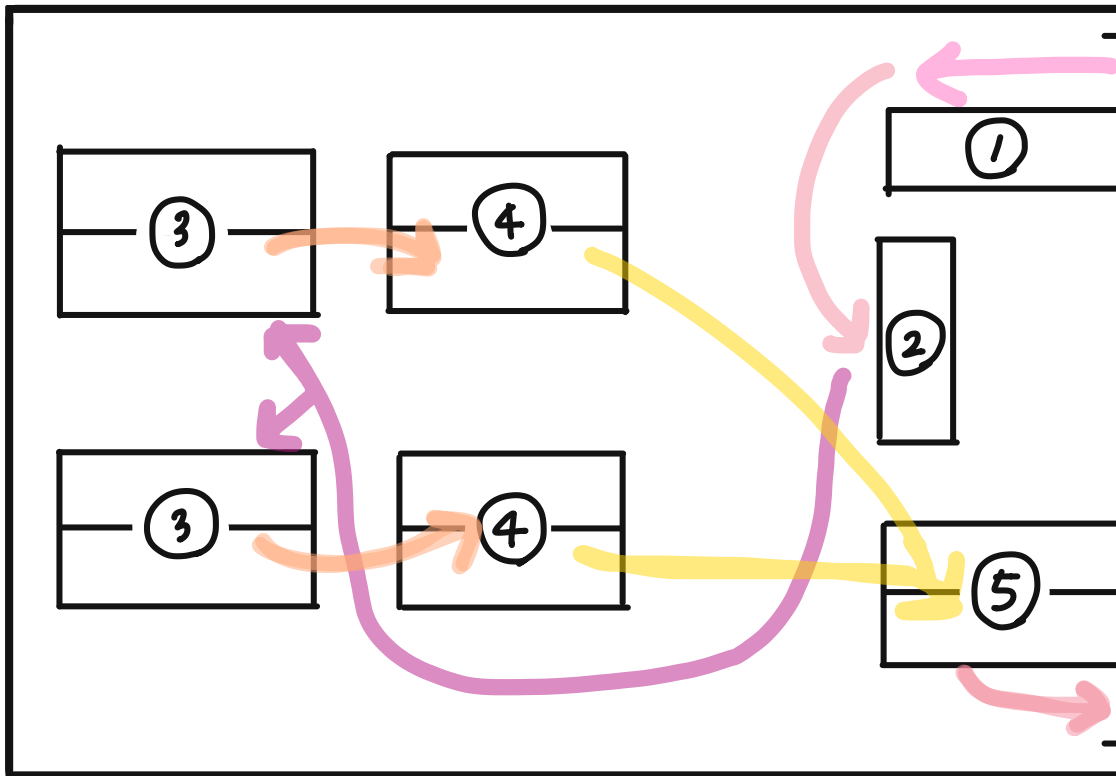

①受付

②材料受け取り

(氷/牛乳orジュース/砂糖)

③アイスorシャーベット作り

④アイスorシャーベットの盛り付け

⑤トッピング



📌 来場人数:79人/約1時間で終了👏

# 📌 困難だったこと

## イベント開催のための準備🔨

- イベント内容を考える
- イベント流れを考える🤔
- 必要なものを考える
- 試作を成功させること🍦
- トラブルの事前対処🖋️
- ボランティアの募集



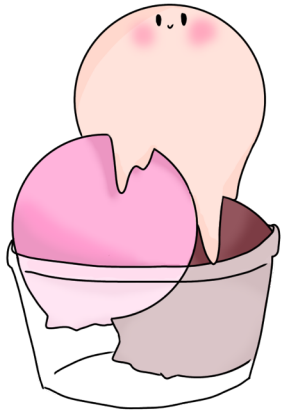

# アイス作り



**!** 注意

つくまえ てぶくろ  
• 作る前にポリ手袋をつけてね 🧤

わかんないことがあったら係の人に聞いてね 🙏

つかこおり ぜったい た  
• これから使う氷は絶対に食べないでね 🧊



たの づく  
みんなで楽しく作ろうね!

オ ほか い  
どちらか好きな方を入れてね!

つく かた  
**作り方**

① **小さいジップロックに牛乳/ジュース  
砂糖、バニラエッセンスを入れる**



ざいりゅう ほか  
材料を計りたかったら  
係の人に言ってね!

② **しっかり閉めて中身を混ぜる**

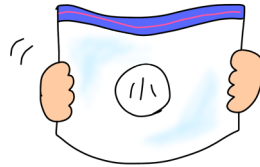

しまっているかどうか係の  
人に確認してもらってね!

③ **大きいジップロックに氷と塩を  
入れる**

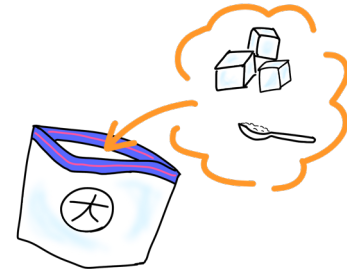

こおり くだ  
氷を砕くよ!

④ **大きいジップロックをしっかりと  
閉めて揉む**

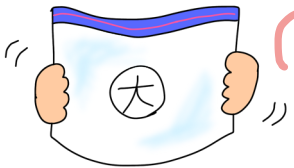

しまっているかどうか係の  
人に確認してもらってね!

⑤ **大きいジップロックに小さい  
ジップロックを入れてしっかりと閉める**

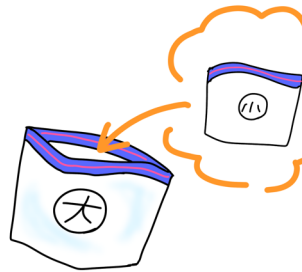

しまっているかどうか係の  
人に確認してもらってね!

⑥ **ジップロックをTシャツ/袋  
に入れる**

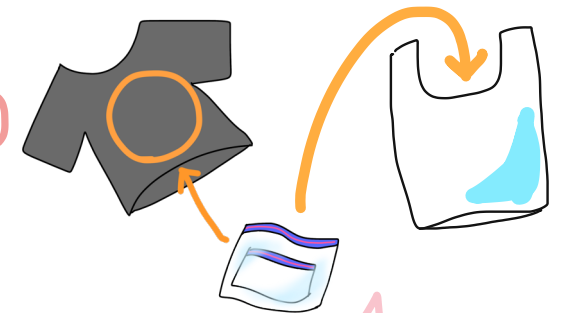

オ ほか い  
どちらか好きな方に入れてね!  
(振りやすいのは袋だよ)

⑦ **たくさん振る!**

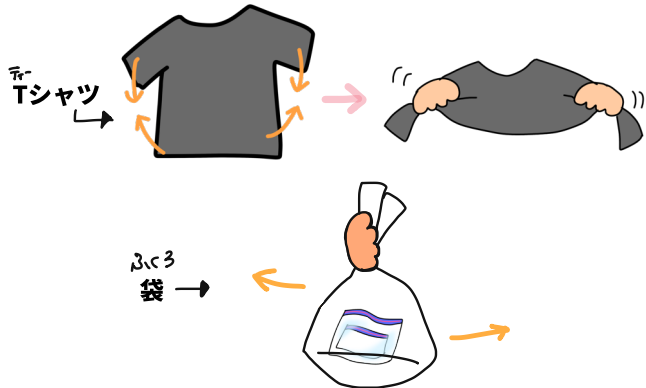

完成

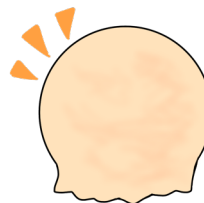

トッピングをして食べてね!



# 作成したメモ



## アイス作り 🍦 流れ

### ① 受付

- ・ 正の字で来た人数の確認
- ・ ジップロックの配布 (小のみ)
- ・ ②の机へ誘導

### ② 材料入れ

- ・ アイスかシャーベットの確認 (アイス → 牛乳 / シャーベット → ジュース (好きな味選ばせる))
- ・ 材料を計るかどうかの確認 (計る → 受付とトッピングの間の机に案内して一緒に計る / 計らない → 受付とトッピングの間の机で計って渡す)
- ・ 材料を小さいジップロックに入れてもらい、ジップロックをしっかりと閉めてあげる  
→ ⚠️ ここでしっかり閉めないと事故が起こる可能性大
- ・ 氷を大きいジップロックに入れて、あげる (1回目の氷 → 塩少なめ / 2回目の氷 → 塩多めに入れる)
- ・ 大きいジップロックに小さいジップロックを入れてもらい、しっかりと閉めてあげる  
→ ⚠️ ここでしっかり閉めないと事故が起こる可能性大
- ・ ③の机に誘導

## 内容

- ボランティア内容 🍦
- イベントの流れの説明
- アイスorシャーベットの材料
- イベント中の注意点 ⚠️
- お礼の言葉

## 工夫した部分

- 太字/細字の区別
- 絵文字の使用

# 📍 良かった点

- 臨機応変に対応出来たところ
- 子供達としっかり関われたところ
- 役割分担が出来たところ
- 互いに手助けが出来たところ
- リハーサルが出来たところ
- 子供主体で行えたこと



# 📍 反省点

- 誘導の仕方
- 張り紙の大きさ
- 準備するものの量
- 制限を設けなかったところ
- 片付けまでの想像力



## 📌 イベントを通して



- 達成感を感じた
- 沢山の人の支えられていることを感じた
- 子供と関わる楽しさを改めて感じた 😊  
→ より小学校教師になりたいと思った
- 新たな強みに気づくことができた 💡  
(伝達力/スムーズに進むために行動する力)

## 📌 アワプロへの参加を通して

- お互い助け合えた/心強かった 😊

# 📌 活動全てを通して

- 様々な人と関わることができた

→視野が広がった

コミュニケーション能力を高められた

- イベントを通しての反省点、新たに気づいた強みを活かしたい

聞いてくださりありがとうございました🥰

